

Legsokoldalúbb automata mérő címkéző

-

3 legfontosabb kihívás

1. Gyorsan és rugalmasan feleljen meg az új kiskereskedelmi követelményeknek

- Növekvő termék sokoldalúság, kis tételméretek, promóciók stb.

2. Komplex címkézés, a termékinformációk bővítése.

- A címke marketingeszköz, amely vásárlási döntéshez vezet.

3. Növekvő teljesítmény, miközben a gyártási terület változatlan marad.

- Egyre több berendezés egy sorban, és mégsem növekszik vele az épület nagysága



THE NEW GLM-I SERIES

3 legfontosabb kihívás



Mi is a megoldása?

Korábbi generáció: GLM-I

- ✓ Kifejezetten ezekre a kihívásokra fejlesztették ki.
- ✓ Több mint 5 generáció óta sikeresen a piacon.

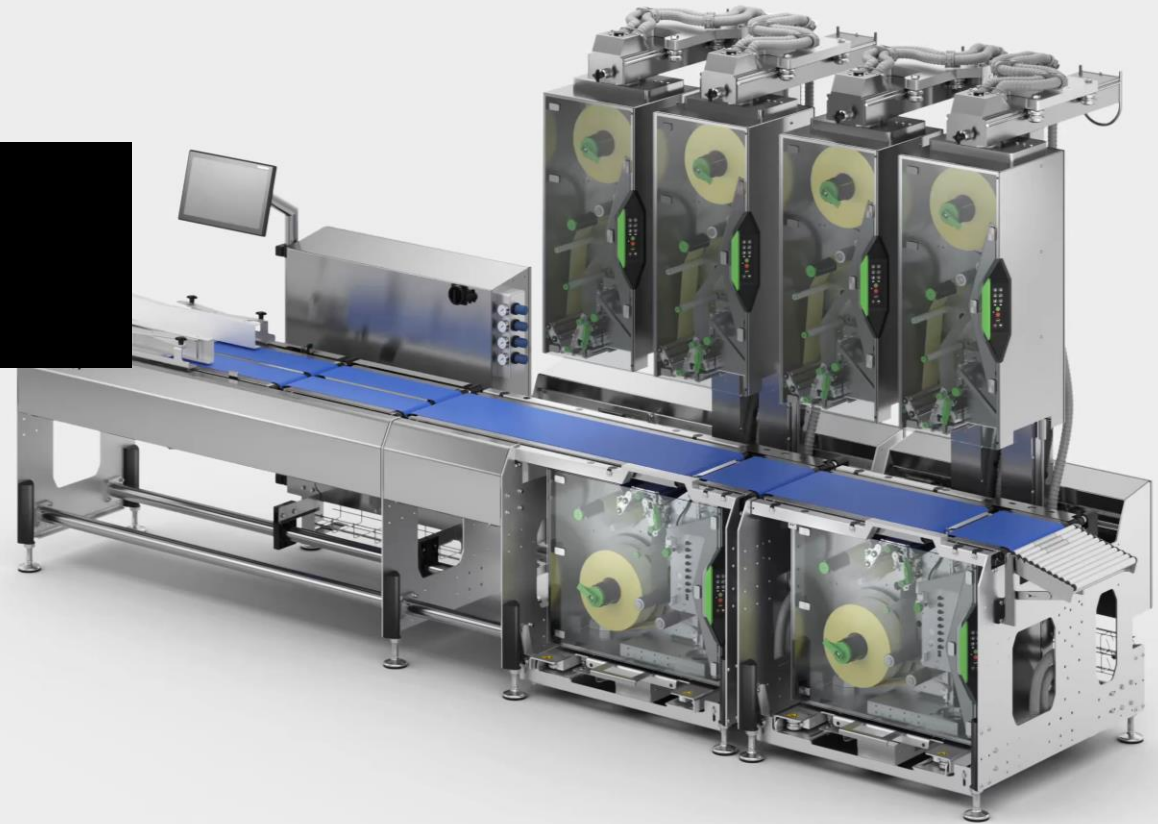

BIZERBA

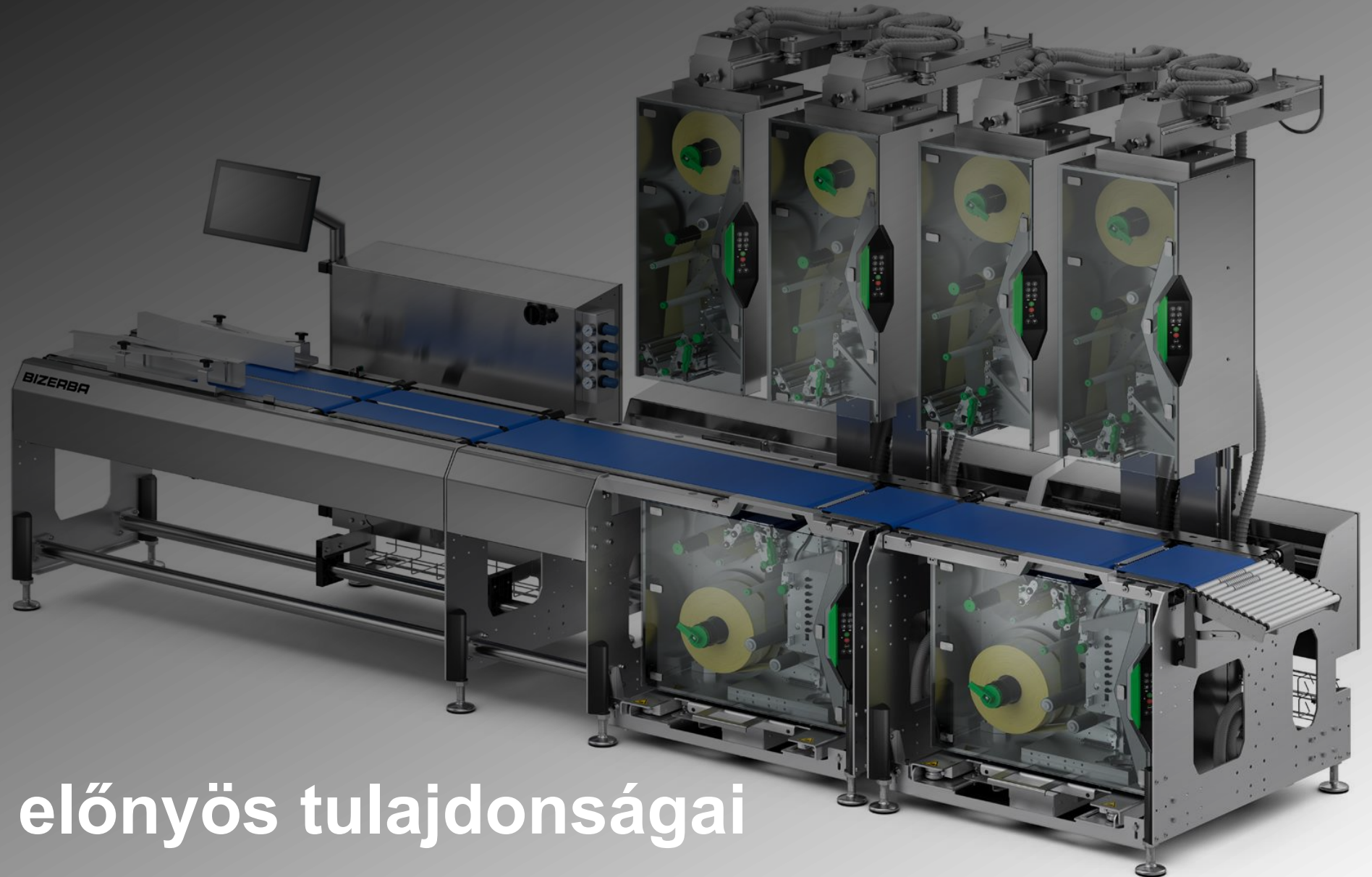

THE NEW GLM-I SERIES

GLM-I G5 előnyös tulajdonságai

THE NEW GLM-I SERIES

Nagyobb teljesítmény kevesebb helyen

Rövidebb, így 30%-os helymegtakarítás

A felső címkéző egység új keskenyebb kivitelben.

Egyedülállóan kompakt kialakításnak köszönhetően, akár 6 db címkéző egységgel 30%-kal rövidebb berendezés.

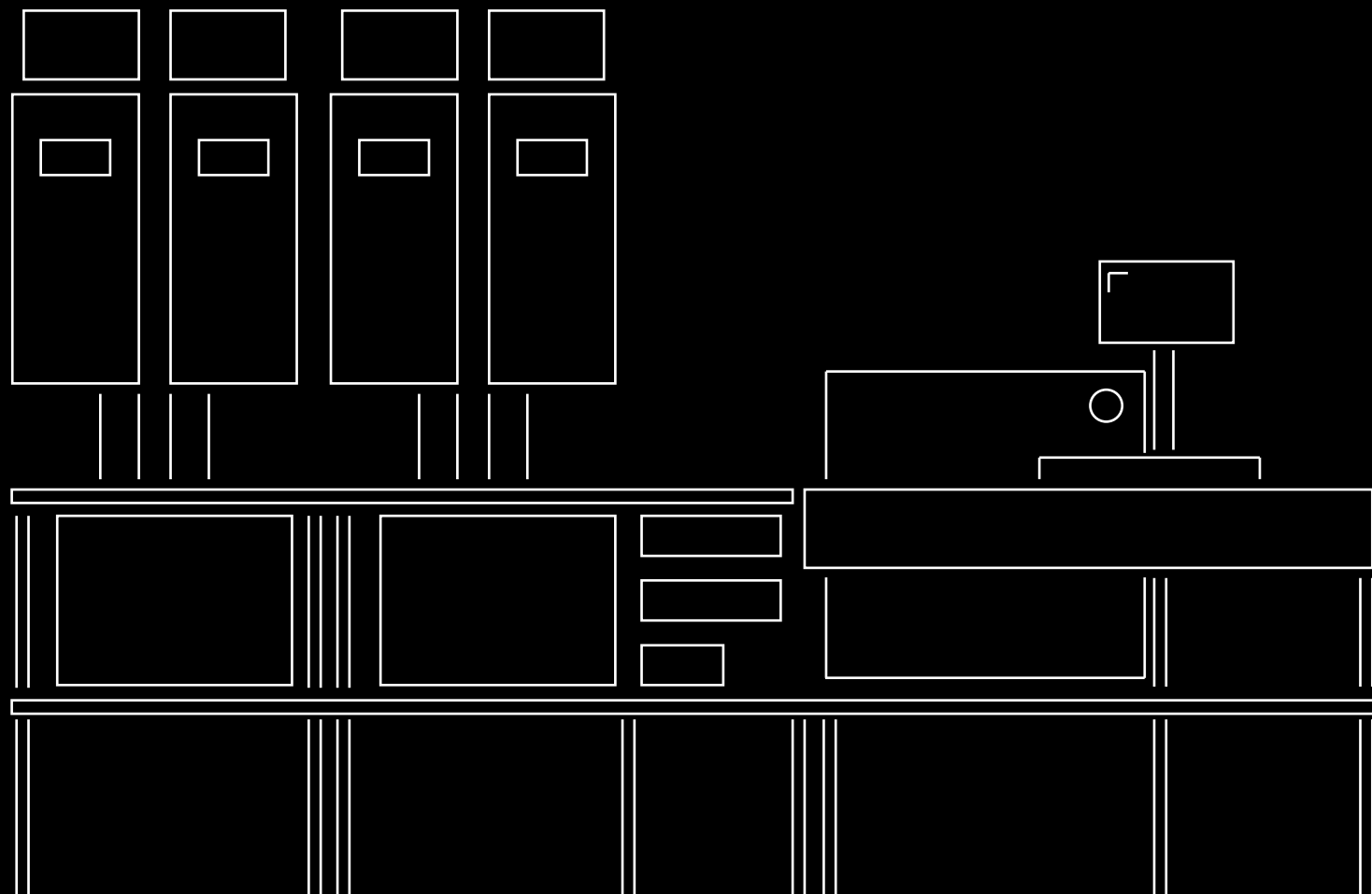

**Nagyobb teljesítmény
kevesebb helyen**

BIZERBA

THE NEW GLM-I SERIES

Nagyobb teljesítmény kevesebb helyen

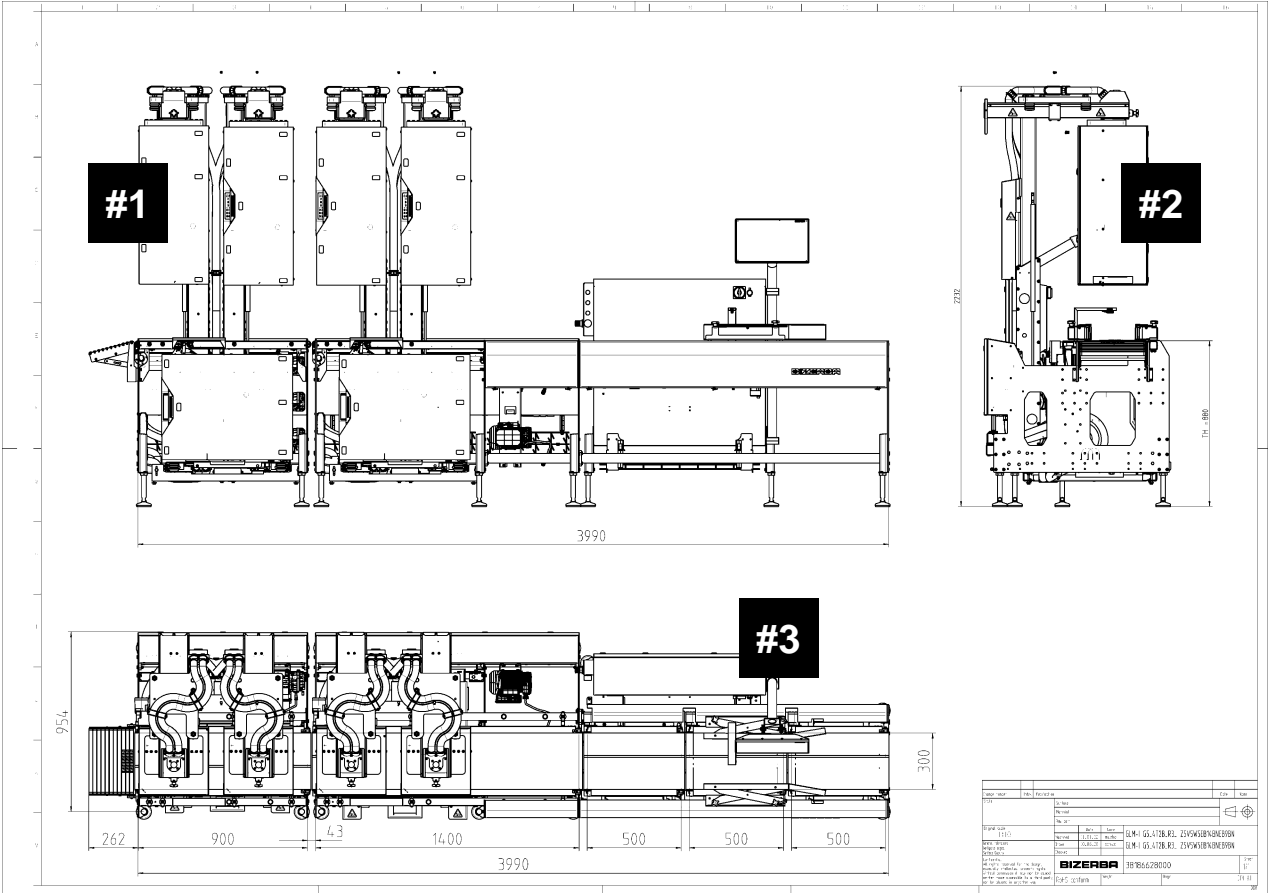

Maximum kialakítás

- ✓ 4 felső+ 2 alsó címkéző egység
- ✓ 2024-től GLM-I C-Wrap és GLM-I CleanCut változatban is elérhető lesz
- ✓ Akár 12 címkéző egység is lehet projektben

#1 [see more](#)

#3 [see more](#)

#2 [see more](#)

Gyorsabb munkafolyamatok

#1

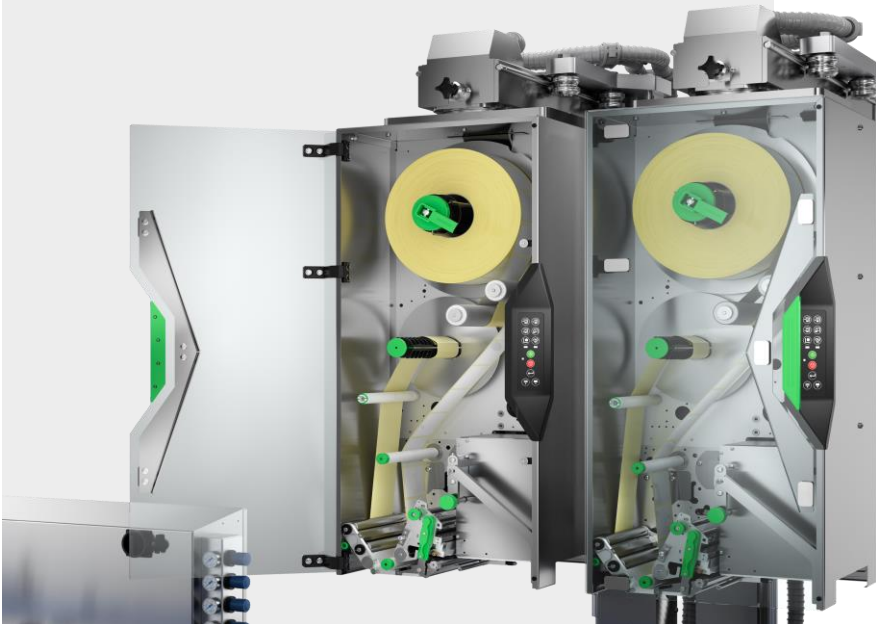

✓ Közvetlen hozzáférés a címkézőfejhez

- Mindig a kezelő felé néznek a címkézőfejek
- Mindig látható a címketkercs
- Kevesebb állásidő és beállítási idő

#2



Gyorsabb munkafolyamatok

#2

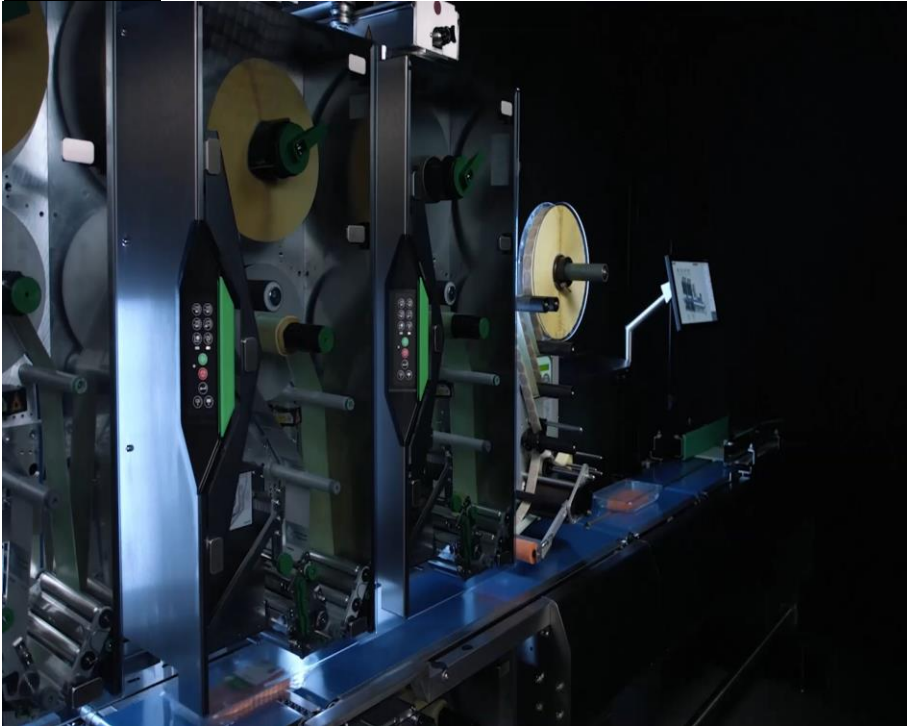

Automata címkézőfej beállítás: felső és alsó

- Gördülékeny termék és címkecsere működés közben
- Könnyeb címketekercs csere
- Robusztusabb címkézőfej mechanika
- Hosszabb üzemidő

Gyorsabb munkafolyamatok

#3



Kézre álló kezelés az új felhasználói felületnek köszönhetően

- Modern megjelenés és 16" multi-touchscreen kijelzővel
- Új rendszerű szoftver rendszer a valós idejű megjelenítéshez
- Az összes rendszerelem egyszerűbb beállítása

Gyorsabb munkafolyamatok

#4

Szerszámmentes a kopóalkatrész csere

- Thermofej csere kevesebb mint 30 másodperc alatt
- Könnyű nyomóhenger csere
- Kevesebb állásidő

THE NEW GLM-I SERIES

Hosszútávú rugalmasság

Moduláris felépítés

- Egyedi megoldás, pl. címkézési egységek száma, felső/alsó több is...
- Lehetőség a címkézési egységek számának bármikori bővítésére....
- A rendszer az Ön igényei szerint bővíthető, pl. ellenőrző rendszerekkel (fémdetektor, röntgen, kamerás ellenőrzés)

Kiegészítők a minőségi címkézéshez, valamint a csomagoló sorokba való illesztéséhez

BIZERBA

Állítható csomagterelő manuális v. automata

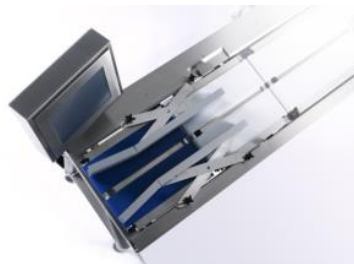

gyűjtőtartály a hibás termékekhez

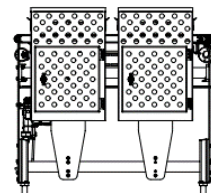

Csomagfordító egység



áru kilőő rendszerrel (Pusher, air-jet, tilting belt, etc.)



kiegészítő szalagok

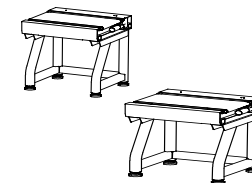

Karton összesítő állomás összegnyomatóval



csomag-érzékelés (többféle rendszerű)

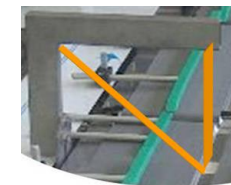

Sorba rendező

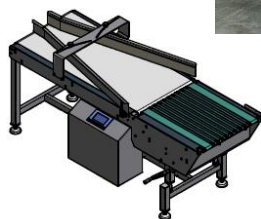

relék a gyártósor integrációhoz



légáramlás védelem



Simító kefe a jobb címke tapadásért



csomagvezetők, rozsdamentes, műanyag

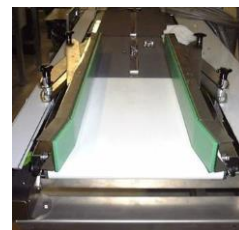

szalag átvezetések pl. kis termékre



- Ethernet –HUB -5 ,8, bzw. 16 port



lámpás kijelzések pl. lefogyott a címke



Profi automata címkézés az élelmiszer gyártóknak

BIZERBA

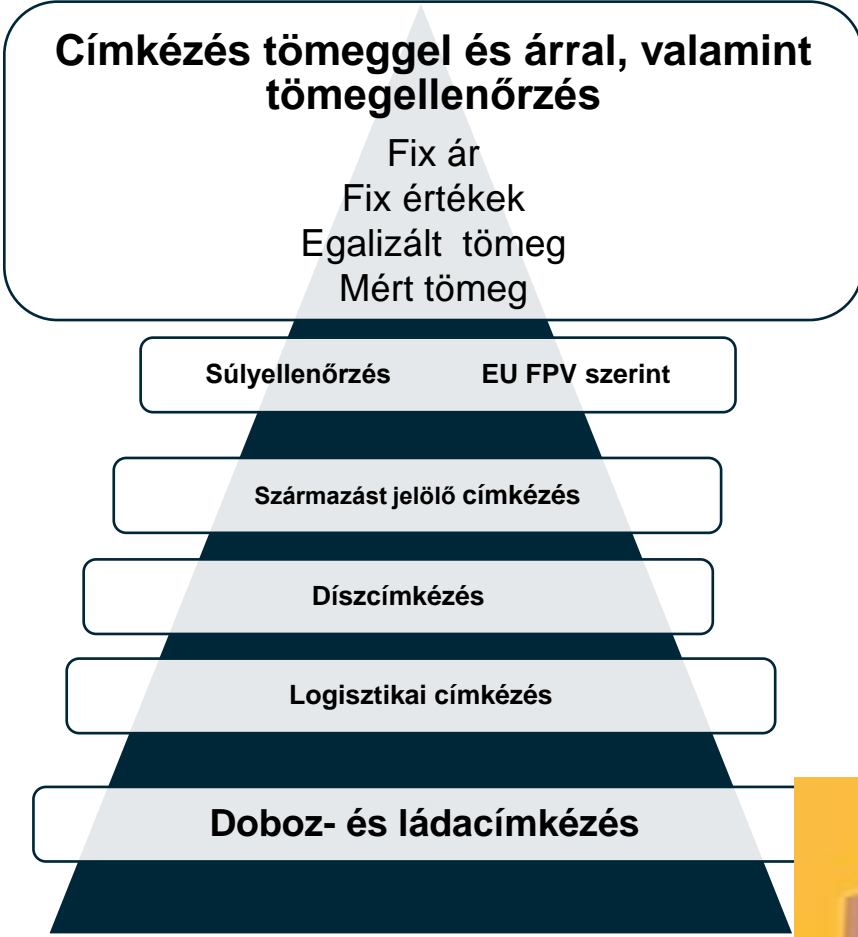

Die in diesem Betrieb bevorzugten Versandwege sind "German Parcel" ...

BIZERBA GmbH & Co. KG
FSS-Demo
Wilhelm-Kraut-Str. 65
72336 Balingen
Deutschland/GERMANY

SHIP TO:
BIZERBA DEUTSCHLAND
HERRN MEIER
TEL: 07433
WILHELM-KRAUT-STR. 65
72336 BALINGEN
GERMANY

3,3 KGE 1 OF 1
SHP#: VEN010FSNJL
DATE: 31 MRZ 2008

DEU 786 2-00

UPS SAVER
TRACKING#: 1Z VEN 010 04 4000 1917 1P

BILLING: F/C BILL RECEIVER 9512345678
DESC: ERSATZTEILE
REF#:
REF#:
LS-Nr: TC003 KD-Nr: TC003
BITTE NICHT KIPPEN
BIZERBA FIG 3.3.2F-A-Y1 1.05/STATION0 45.0A 07/2005





33,500 kg

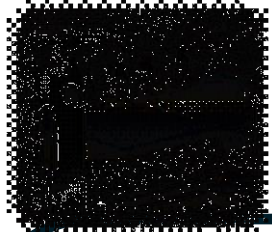

Címkézés nagy teljesítménnyel és ehhez alkalmas mérleggel

BIZERBA

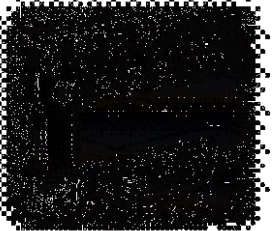
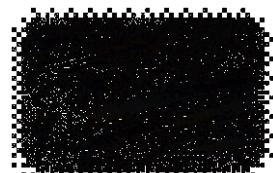
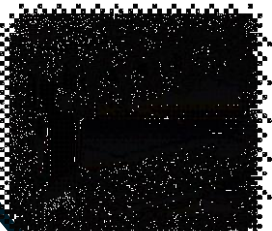
MÉRŐSZALAG MÉRETEK/ TELJESÍTMÉNY

Mérlegszalag mérete	Mérleg	Teljesítmény	Mérlegszalag mérete	Mérleg	Teljesítmény
150x300mm 	1,5kg Min Y(a) 20g Min X(1) 20g Min FPV 20g	$\leq 200\text{ppm}$	300x700 	6kg Min Y(a) 20g Min X(1) 50g Min FPV 150g	$\leq 100\text{ppm}$
300x400mm 	3kg Min Y(a) 20g Min X(1) 40g Min FPV 50g	$\leq 170\text{ppm}$	400x500 	6/15kg Min Y(a) 40g Min X(1) 100g Min FPV 500g	$\leq 80\text{ppm}$
300x500 	6kg Min Y(a) 20g Min X(1) 50g Min FPV 150g	$\leq 150\text{ppm}$	400x700 	6/15kg Min Y(a) 40g Min X(1) 100g Min FPV 500g	$\leq 80\text{ppm}$

Címkefelhelyezési módok

BIZERBA

Alap címkeméret: min. 40x40mm, max. 100x100mm

Levegős felrakó



Rotációs felrakó



C-WRAP felrakó

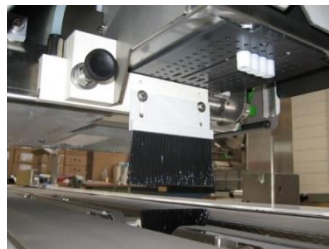

Bélyegzős/Stemplis felrakó



Szalagos felrakó

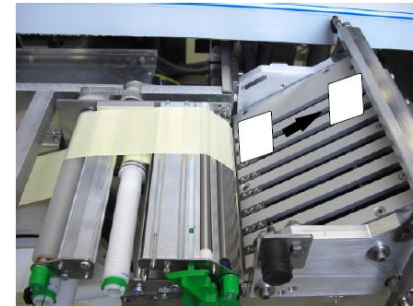

Címke adagoló/díszcímké felrakó

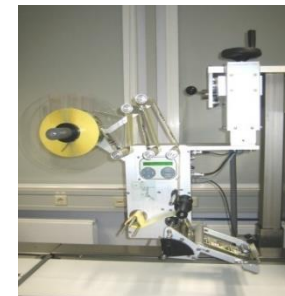

Címkefelhelyezési módok

BIZERBA

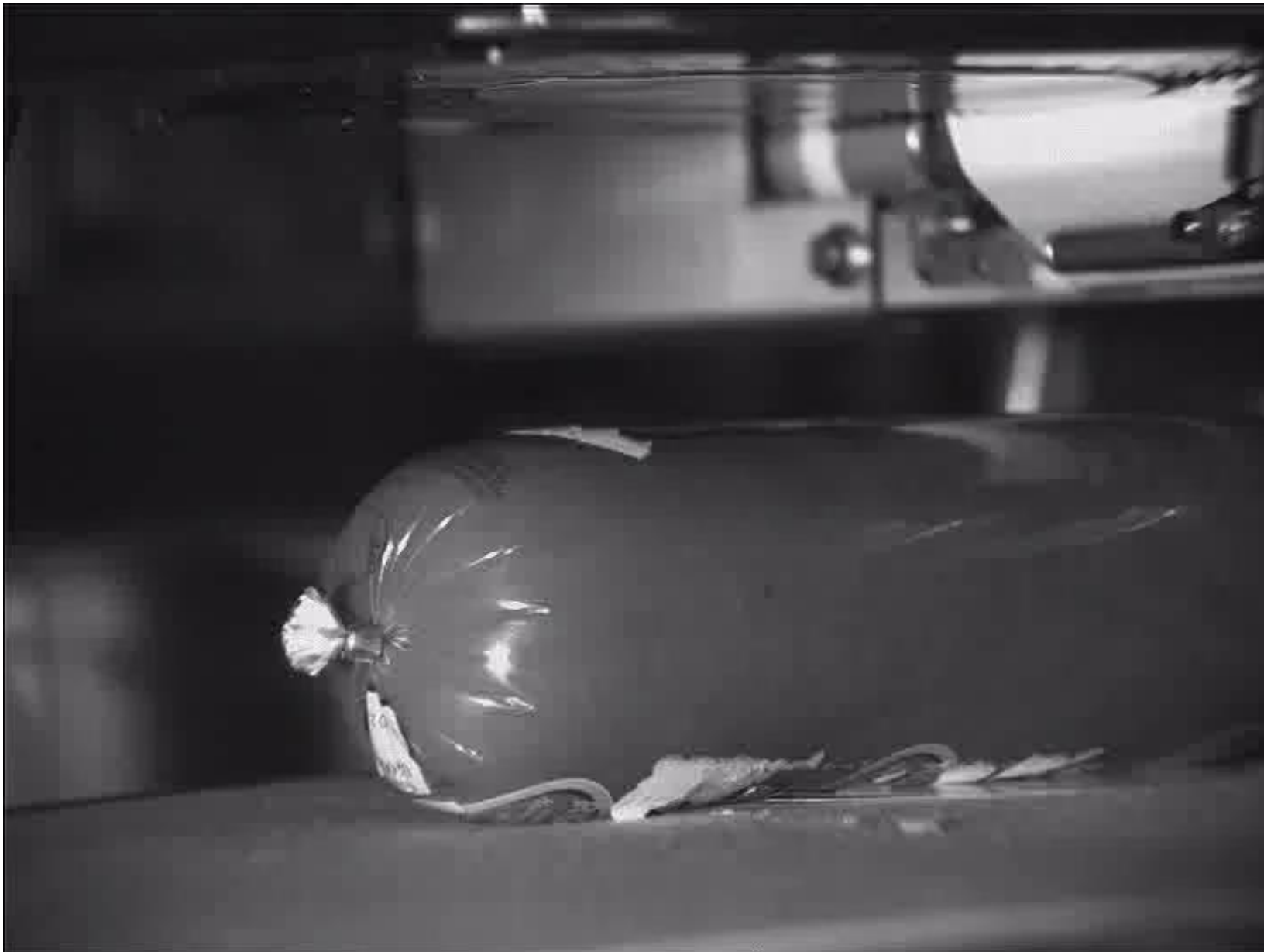

Alkalmazott nyomtatási technológia

Thermo direkt vagy thermo transzfer hőnyomtatás

- **8 dot / mm (200 dpi) nyomtatás szélesség 80-168 mm**
- **12 dot / mm (300 dpi) nyomtatás szélesség 80-168 mm**

Ultrahangos címke érzékelő az átlátszó címkék fekete jel nélküli címkéhez (opció)

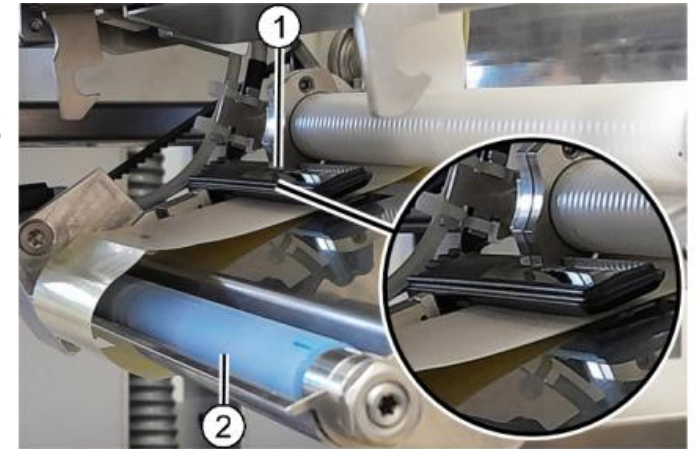

EcoMotion nyomtatás (opció)

- TTF megtakarítási funkció, nyomtatáskor húzza csak a szalagot
- változtatható címke előnyomtatási hossz
- csak 4mm hosszú a címke előre tolás

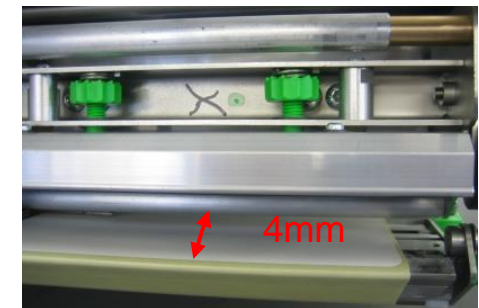

Maximális adatbiztonság

Szünetmentes tápegység a berendezésben

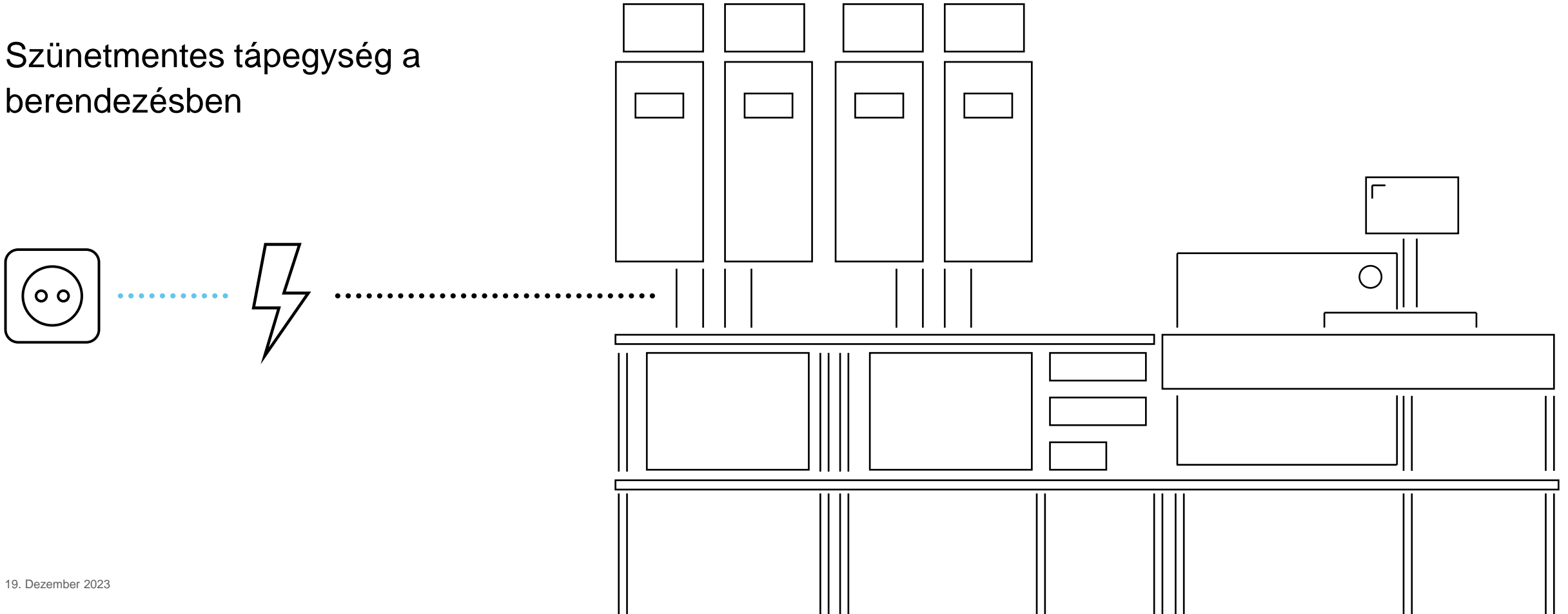

Hogyan illeszkedik bele a vállalkozások informatikai rendszereibe?

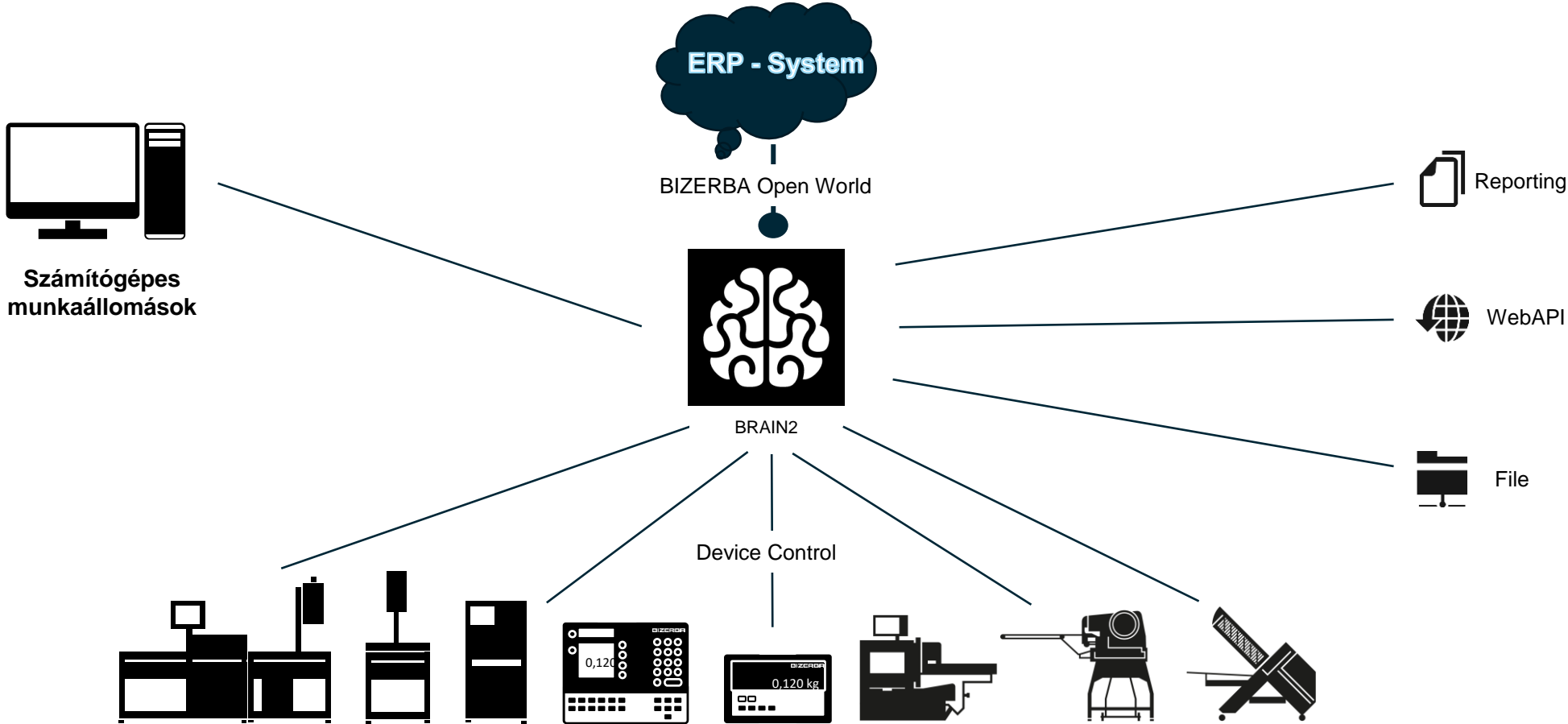

_BRAIN2 modulok

C	Capture
PC	Prepack_Compliance
S	Safety_Service
F	Formulation
SC	Stock Control
LD	Label_Designer
OEE	Overall Equipment Effectiveness
ST	Sample_Test
DA	Device_Access

DM	Data_Maintenance
DM	Data_Maintenance Basic
DM	Data_Maintenance BasicPlus
P	Portion_Control
SOM	Sales Order Management
D	Dashboard
OP	Order_Processing
GS	Global_Shipping

BRAIN2



BRAIN2 Device_Access

(Bizerba gép hozzáférés)



Bizerba berendezés felhasználó előnyei

- Eszközhozzáférési jogosultságok kiosztása egy helyről.
- Beállításokhoz rendelt jogosultságok küldése eszközökre egy központi helyről.
- Felhasználónkként konfigurálható eszköz kezelési engedély.

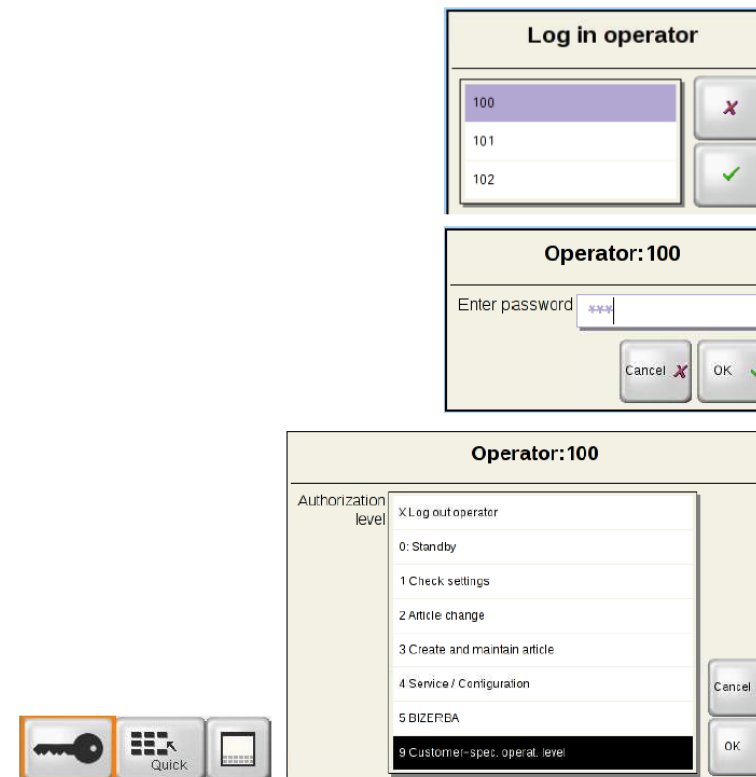

BRAIN2 Capture

(Bizerba berendezésekről adatok gyűjtése.)



BRAIN2 Capture

A termelésünk átláthatóságának a biztosítása...

Termelési adatok gyűjtése

Konkrét termelési adatok gyűjtése Bizerba eszközökről

- tömegmérési adatok
- idegen anyag adatok
- képek
- számlálók



Kiértékelés

Begyűjtött adatokból jelentések generálása

- Riportok: pdf, xls, ...
- Nyomtatható riportok.
- Grafikus táblázatok/ diagrammok.



Felhasználói előnyök

- Áttekintés az összes egyedi csomagról, Giveaway, legyártott csomag mennyisége, összesített tömege.
- Adatok összehasonlítása pl. műszakok, napok között. €

BRAIN2 Prepack_Compliance

(Egalizált termékek felügyelete!)



BRAIN2 Prepack_Compliance

Központi termék tömegek kiértékelés...

Termék tömeg és statisztikai kiértékelés

Címkézők, szalagos tömegellenőrzők és iS30/iS50 mérlegekről.

Statisztikai adatok számítása vagy tárolása, pl: FPV

Európa.



Kiértékelés

Összegyűjtött adatokból jelentések

- Riportok: pdf, xls
- Nyomtatható riportok



Felhasználói előnyök

Termékgyártás statisztikai kiértékelése. Az összes elérhető statisztika megjelenítése. Kalkulációk soronként/termékenként.



Dátum Ma Kezdet: 2021. 10. 12. 0:00:00.000 Vége: 2021. 10. 12. 14:11:22.723

Cikk: Téliszalámi (1)

Statisztika típus:	FPV 78/891/EGK	startdátum:	2021. 10. 12. 13:47:31
Fő-/Mellékstatisztika:	Main Statistics	Befejezés dátuma:	2021. 10. 12. 13:55:12
Osztály/Oszlop sz.:	2	Készüléknév:	Primary
Azonosító szám:	0	Tételszám:	211011

Súlyosztály alsó határértéke:	0	Súly ellenőrzése:	Ellenőrzött csomagok:	Elfogadott:
Súlyosztály felső határértéke:	0	Darabszám:	68	63
Tára:	0,020 KG	Középérték:	0,082944 KG	0,083338 KG
Névleges töltésmennyiség:	0,0800 KG	Szórás:	0,003152 KG	0,002725 KG
TU1:	0,0755 KG	Min:	0,0753 KG	0,0808 KG
TU2:	0,0710 KG	Max.:	0,0928 KG	0,0928 KG
TO:	0,0890 KG			
Elfogadási arány:	92,60%	Fémtartalmú csomagok:	0	
Elf. csomagok TU2 és TU1 között	0 %			
Túl könnyű csomagok:	5			
Túl nehéz csomagok:	0			

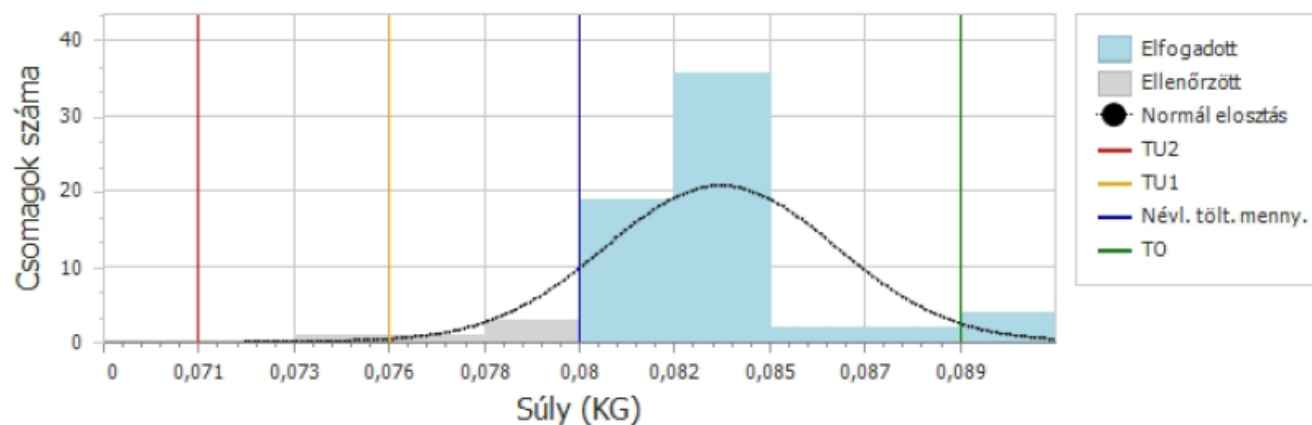

BRAIN2 Dashboard

(Gyártási folyamat megjelenítés számítógépen, mobil eszközön)



Dashboard megjelenítések

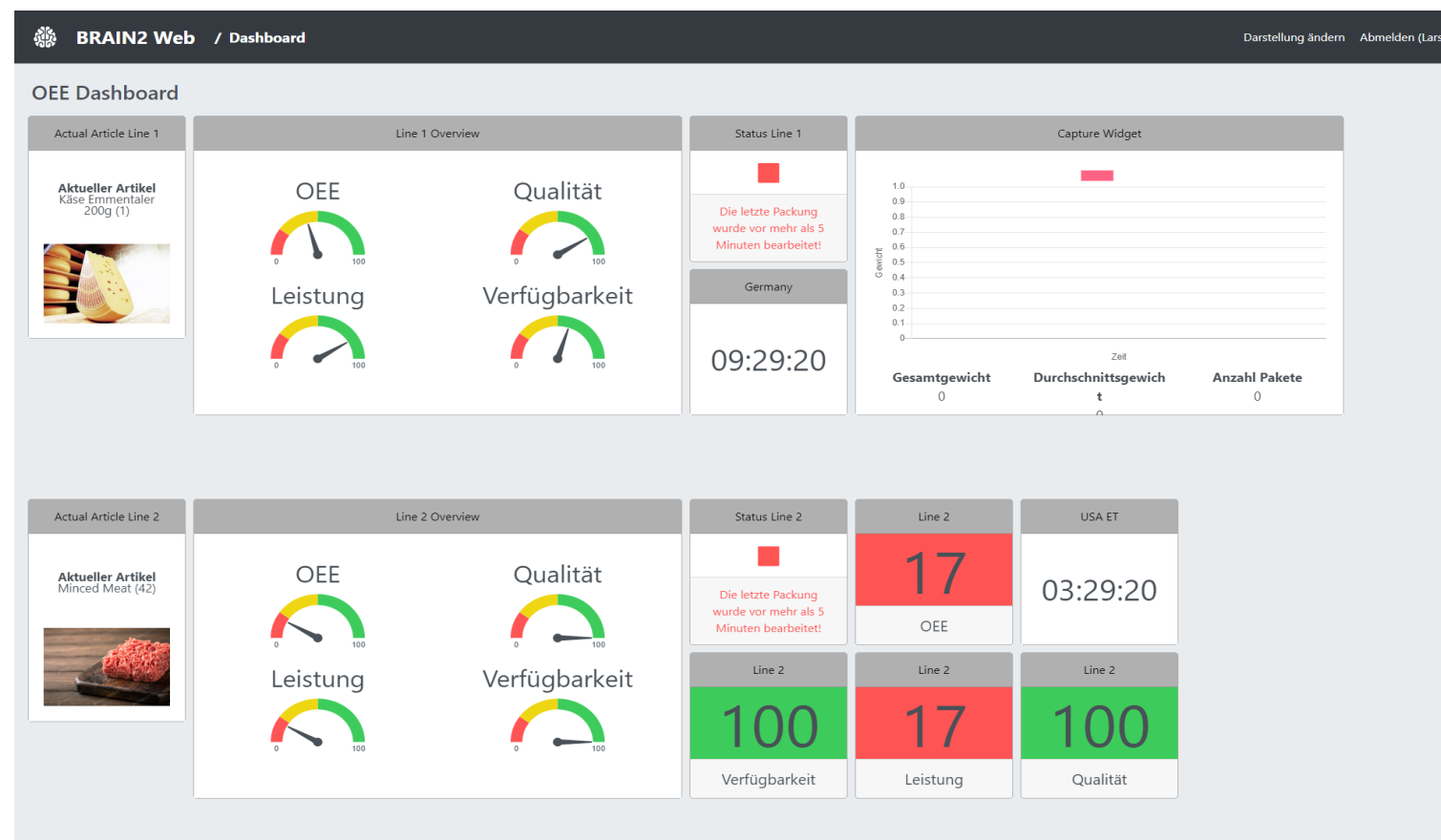

A Dashboard képernyő megjelenítéshez nincs szükség BRAIN2 bejelentkezésre

Hatékony alkatrész ellátás

Fenttarthatóság

- ✓ Azonos fő alkatrész felépítés
- ✓ Meglévő ékszíjak, szíjtestek, szalag motorok, mérlegek és egyéb alkatrészek beépítése az új GLM-I generációba



ÖSSZEHASONLÍTÁS

Egyedülállóan kompakt kialakítás

30%-os, 1.4 m hosszúság megtakarítás (4 felső, 2 alsó címkéző esetén)

GLM-I series

3,5 m

GLM-levo

4,9 m

Kevesebb állásidő

Közvetlen hozzáférés a címkéző fejhez bármilyen futás iránytól függetlenül a gyors, ergonomikus kezelés érdekében



Gyors beállítás új címkecsere munkafolyamat a hibamentes címketekercs cseréhez



Optimalizált felhasználói felület az egyszerű és biztonságos kezelés érdekében, bármikor testre szabható



Gyors kopóalkatrész csere



Még nagyobb teljesítmény

Legújabb generációs CPU és az iparágvezető architektúra a gyors adatkezelésért



Címkéző fej sebessége

max. 300 mm/s, optional 350 mm/s

max. 250 mm/s optional 300 mm/s

Ultrahangos címke érzékelő az átlátszó címkék fekete jel nélküli címkézéséhez, opciósan*



Minőség ellenőrzés integrálva

A csomagolás és a címkék integrált kamerás ellenőrzése

Possible for all models

Possible for selected models

UPS (szünetmentes tápegység)

Biztonságos adattárolás az áramellátás megszakadása esetén



Könnyen karbantartható- szervizelhető

Plug & Play szalagcsere

Egyszerűsített hiba
diagnosztizálás

Könnyen hozzáférhető
kapcsolószekrény

A nyomtató karbantartása
szerszámok nélkül

Könnyű karbantartás= állásidő csökkenés





- Világszerte elérhető fejlett szolgáltatási megoldások.
- Hotline szupport központok, pl. Magyarországon is.
- Ipar 4.0 környezetben alapuló telefonos alkalmazások a szerviz támogatásához.
- Több mint 1300 szervizmérnök a világon. (6 Magyarországon)

Távoli szupport telefonon



Távoli szupport készülékek távoli elérésével

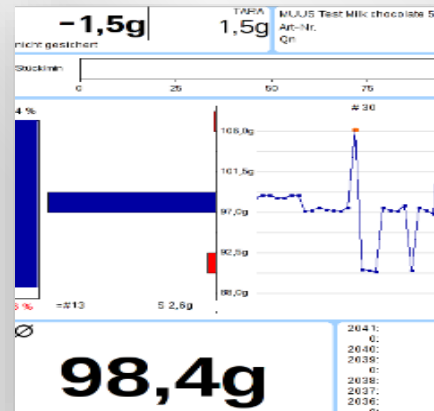

Távoli szupport mobiltelefonos alkalmazással

Guided Service
Remote Support
Live Video Collaboration
Live Document exchange



Távoli berendezés monitoring és felügyelet

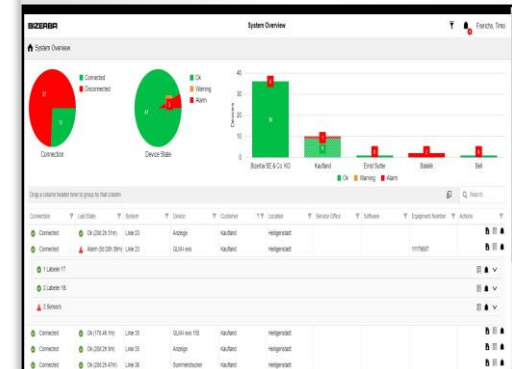

Ipar 4.0-ra teljesen készen áll

BIZERBA

BRAIN2 ipari szoftver

Hálózaton keresztül kommunikáljon a termelésben működő intelligens GLM-I modellekkel. Automatizálja munkafolyamatait. A moduláris BRAIN2 ipari szoftver mind ezt lehetővé teszi.

- **Központilag karbantartott a törzsadatok**
- **Folyamatos adatelemzés**
- **Rendelések automatikus feldolgozás**
- **Biztonságos adat és gép hozzáférés**
- **Digitális és hálózatos munkafolyamat szervezés**

Der Game Changer

CleanCut® Linerless Solution

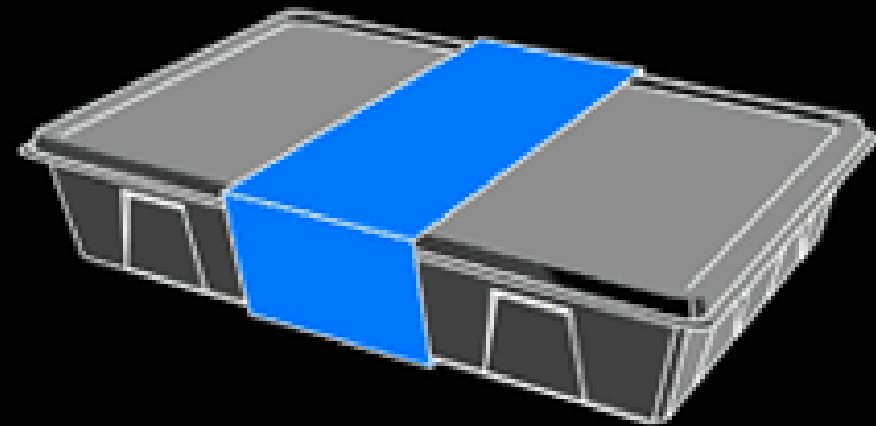

Övcímkezés

BIZERBA







CleanCut

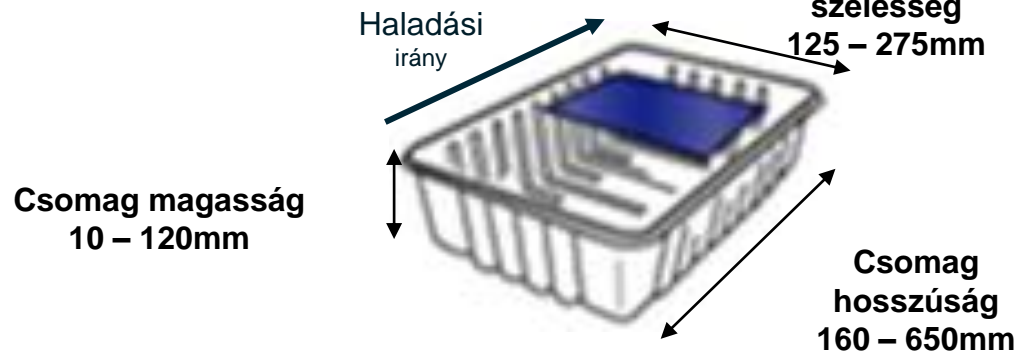
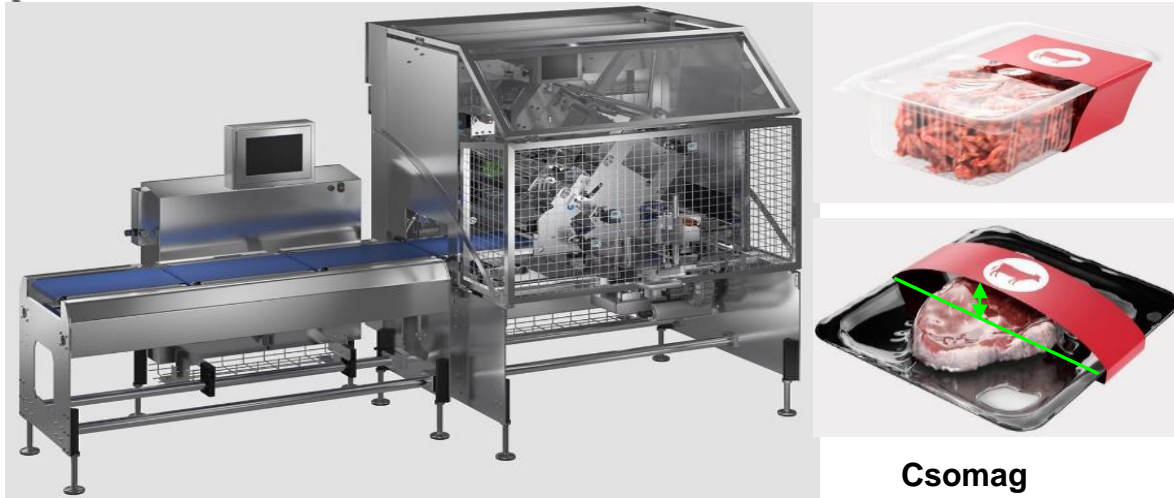

Automata címkézés és címke újragondolás (GLM-I CleanCut)



-  Felső címkézés
-  Felső és oldal címkézés egyben
-  Felső és két oldal címkézés
-  C-Wrap/3 oldal címkézés
-  F-Wrap/ teljes oldal

Milyenek a címkék...

Papír- és műanyag címke használata hordozó papír nélkül egy és ugyanazon a vonalon.....

Papír címke

Akár 250g/m² papír tömegig alkalmazható



Paper



Műanyag címke

Fehér-színes és átlátszó fólia



Plastic





Bizerba GLM I G5 Cleancut modul

BIZERBA

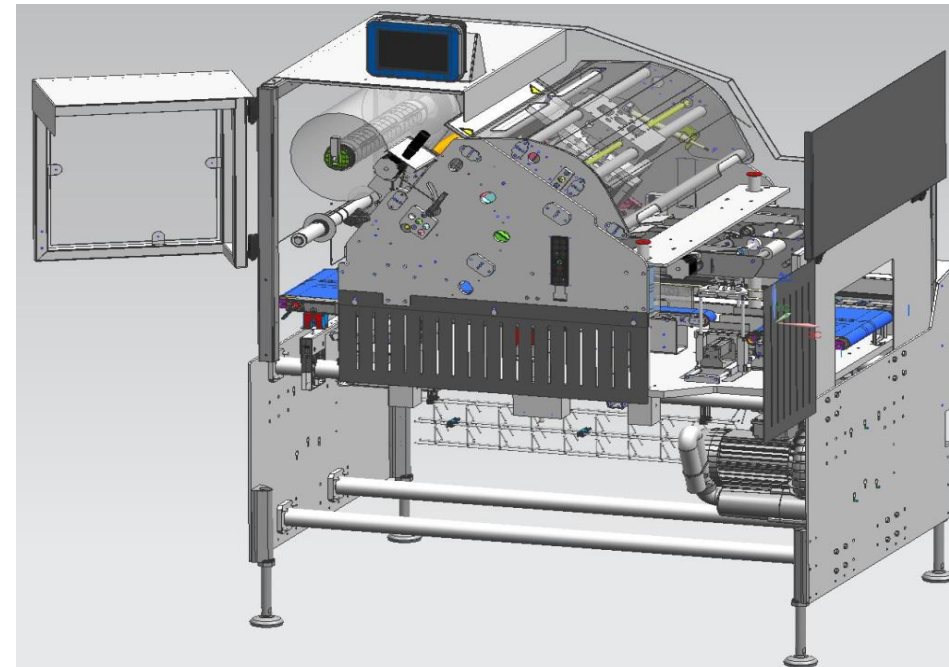
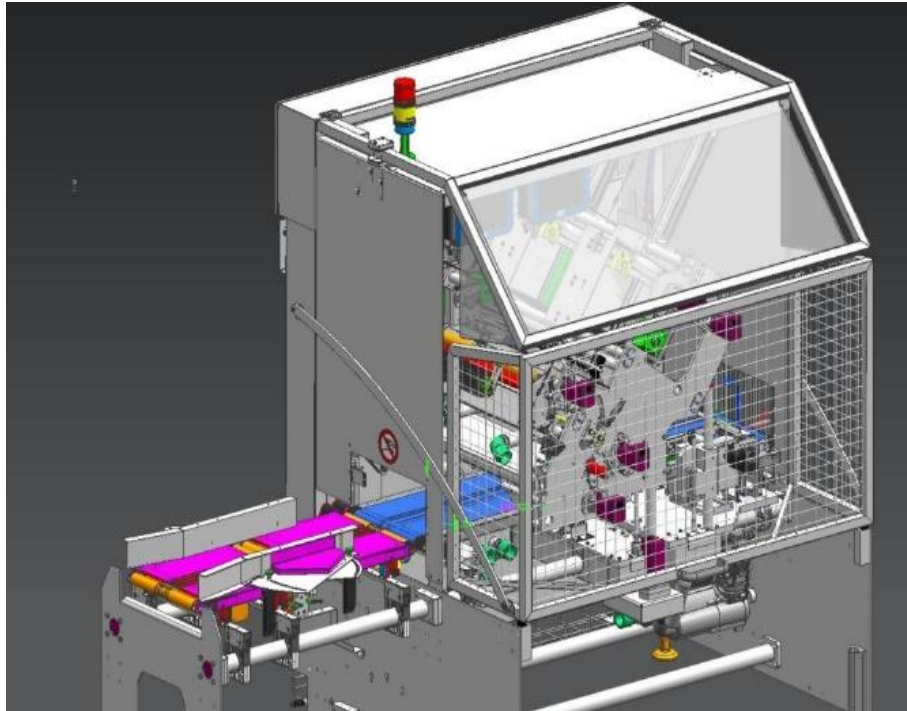

Bizerba GLM I G5 Cleancut modul

BIZERBA

Zárt burkolat

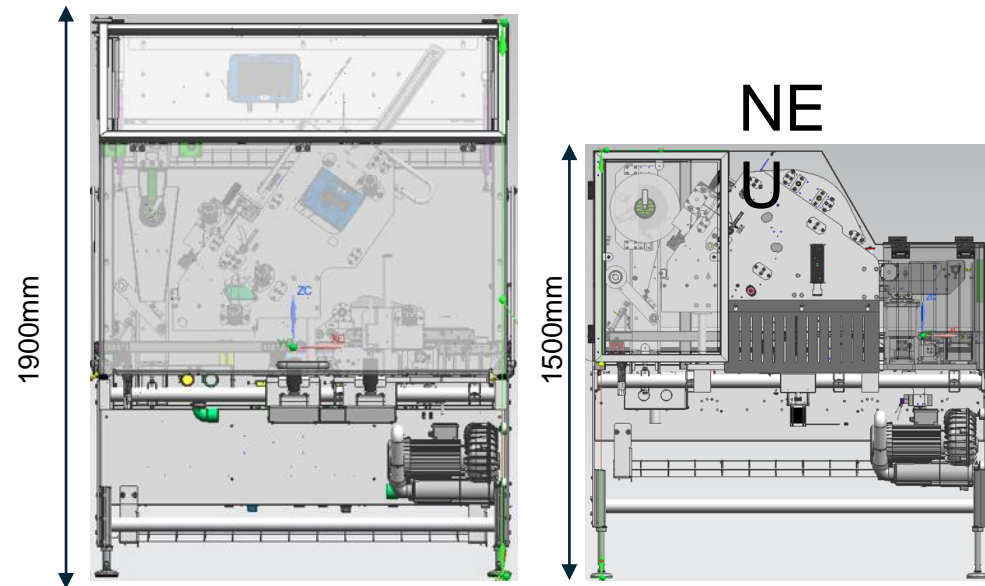

Nyitott burkolat

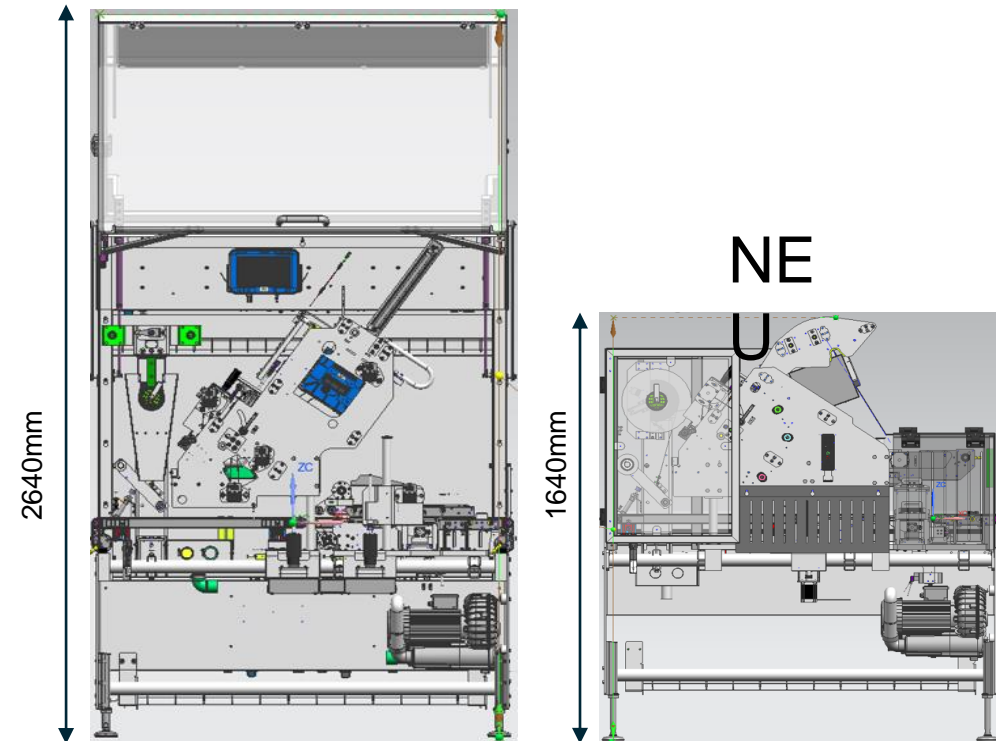

A tökéletes csapatmunka

GLM-I címkéző és Bizerba címke

- **Legjobb eredmények vezet:** összehangolt berendezés és élelmiszerekre kerülő címkék
- Közel 40 éve ott vagyunk a kiváló minőségű címkék fejlesztésében és gyártásában.
- 8 gyártóüzem világszerte
- Funkcionalitásra gyártott címke anyagok és szabványos címkék széles választéka
- Testreszabott illeszkedés, hatékony és fenntartható működés



MyBizerba

Pont olyan egyedi, mint az ujjlenyomat

Az Ön vállalkozása is egyedülálló. A következő Önnek tervezett megoldásnak is annak kell lennie. Dolgozzon velünk, hogy pontosan azt a kombinációt tervezzük meg, amely a versenytársakkal szemben Önt előnyhöz juttatja.

Üljünk le együtt és beszéljünk erről!



**Köszönjük a
figyelmet!**



**Várjuk
kérdéseiket!**